

# Функции

Технические характеристики  
Назначение  
Дата выпуска  
Срок службы



[www.bide-da.ru](http://www.bide-da.ru)

 Aqua  
Breeze

## Руководство пользователя



# Aqua Breeze Elite

Новый уровень заботы о себе.

# Содержание

1. Безопасность .....	4
2. Характеристики компакт-биде .....	8
3. Описание изделия .....	9
4. Установка .....	11
5. Опытная эксплуатация .....	13
6. Разборка изделия .....	14
7. Как использовать изделие .....	16
8. Функции .....	22
9. Обслуживание и чистка .....	24
10. Перед звонком в сервис .....	26
11. Спецификация .....	27
12. Функции модели .....	28
13. Гарантия .....	29

# 01. Безопасность





- Эти символы предупреждают о том, что:

 **Внимание** При нарушении инструкции возможна неремонтируемая поломка.

 **Осторожно** При нарушении инструкции возможны повреждения оборудования.

- Значения пиктограмм:

## Запрещение

-  Разборка не допускается
-  Не касаться влажной рукой
-  Использование огня запрещено
-  Не распылять воду
-  Общее запрещение

 Означает обязательство

 Обязательная Инструкция  Заземление

## Внимание

Самостоятельная разборка, модификация или ремонт не позволяют  
 ▶ Риск удара током или возгорания



Не включайте и не касайтесь провода питания влажной рукой  
 ▶ Риск удара током



Не распыляйте воду на корпус биде или штепсель  
 ▶ Риск удара током или возгорания



Не используйте поврежденный провод питания или розетку  
 ▶ Риск удара током или огня

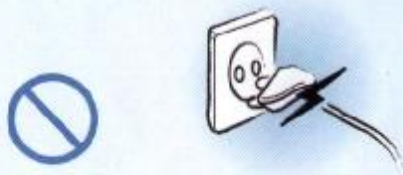

## Внимание

Не забудьте сделать заземление

- ▶ Всегда используйте розетку с заземлением
- ▶ В случае, если розетка не заземлена, сделайте заземление самостоятельно
- ▶ Если заземление отсутствует, возможен отказ оборудования или удар током



Вставьте штепсель правильно в розетку 220V

- ▶ Риск высокой температуры или возгорания



Не помещайте сигареты или приборы, выделяющие огонь около изделия; не бросайте сигареты в изделие



Не соединяйте изделие с трубой с технической водой  
 ▶ Риск возникновения дерматита у пользователя



Не подключайте питание, пока устройство полностью не установлено на унитаз



При повреждении провода питания или штепселя всегда сообщайте в центр обслуживания и замените, если требуется



Не блокируйте отверстие фена, не помещайте любые объекты или руку на отверстие  
 ▶ Риск возгорания или удара током



Демонтируя компакт-биде, предварительно отключите штепсель из розетки  
 ▶ Риск удара током



# 01. Безопасность

 Осторожно

Не вставляйте на изделие; не кладите тяжелые предметы на изделие

- ▶ Риск травмирования или повреждения изделия



Не применяйте силу для закрывания крышки унитаза

- ▶ Риск отказа механизма



Не опирайтесь на крышку унитаза

- ▶ Риск отказа



Проводя чистку, не используйте моющее средство, содержащее бензол, растворитель и т. д.

- ▶ Риск повреждения изделия или трещины



Не сгибайте соединяющую подводку; не натягивайте

- ▶ Это может вызвать прекращение водоснабжения или утечку



Будьте осторожны при использовании max и min значений температуры воды

- ▶ Длительное воздействие на кожу высокой температуры может вызвать раздражение
- ▶ Длительное воздействие на кожу низкой температуры может вызвать обморожение



 Осторожно

Если изделие не используется в течение долгого времени, выньте штепсель из розетки и слейте воду из резервуара изделия

- ▶ Это может привести к ухудшению воды и кожным заболеваниям



Не используйте неисправное изделие

Если изделие не в порядке, выньте штепсель из розетки и сообщите в центр обслуживания.

- ▶ Иначе, может произойти повреждение или удар током



Устанавливая изделие, надавите пока не услышите щелчок

- ▶ Это может вызвать утечку воды или неправильное функционирование



Не ставьте демонтированное компакт-биде на крышку

- ▶ Риск отказа изделия



 Aqua Breeze

## 02. Характеристики компакт-биде

Биде Aqua Breez Elite имеет следующие характеристики:

Проточный нагреватель.  
Вода быстро нагревается до  
необходимой температуры



Комфортное и качественное омовение  
промежности.  
Сильные водные  
брызги позволяют  
мыться быстро и  
комфортно.



Омовение воздушными  
пузырьками.  
Распыляемая вода содержит  
характерные воздушные  
пузыри, делая  
умывание мягким.



Функция Движения.  
Расстояние выдвижения носика  
регулируется индивидуально.



Функция Массаж.  
Выполняет комфортный массаж,  
осуществляя пульсирующую  
подачу воды.



Функция Устранения Запаха  
Вместе с основной функцией  
дезодорации, предоставляет  
пользователям  
удовольствие  
Phytoncide, которое  
бывает только  
в лесных ароматах.



Функция Экономии Энергии.  
Функция запоминает время, когда  
биде используется часто,  
осуществляя  
максимально  
экономичное  
использование  
энергии.



Функция CHILD-Friendly.  
Положение носика и давление воды  
могут быть приспособлены для  
ребенка.



## 03. Обозначение Каждого Компонента

### Корпус

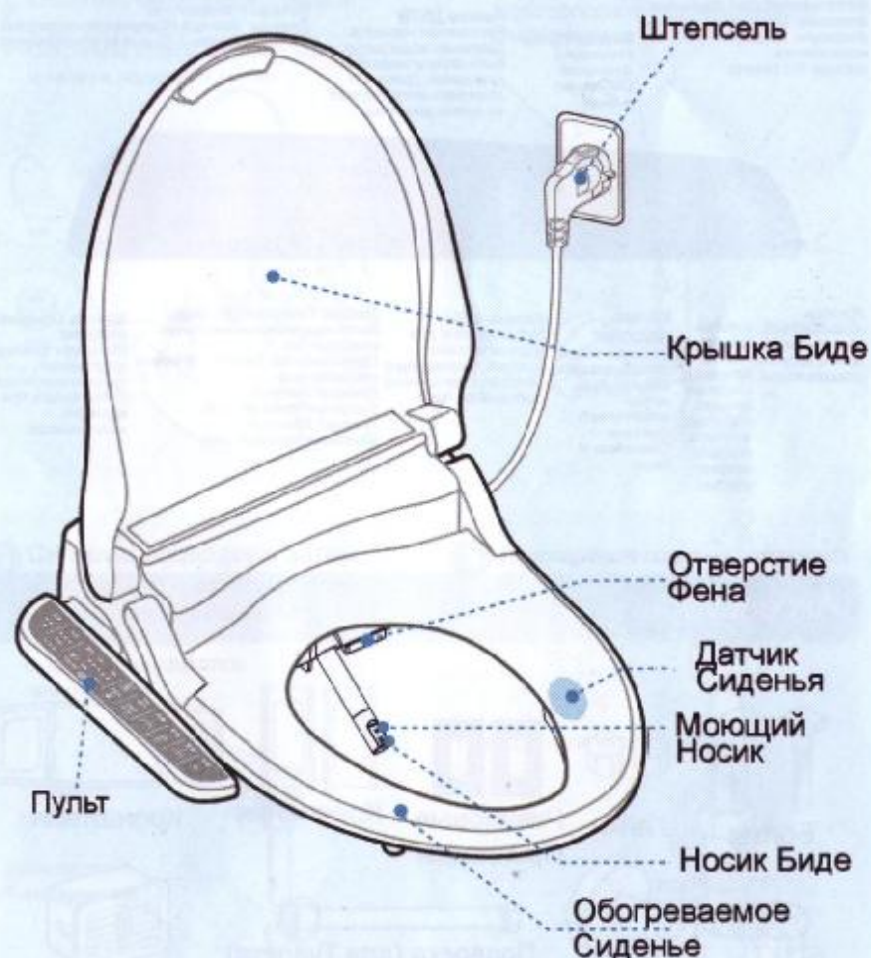

# 03. Описание изделия

## Пульт Управления

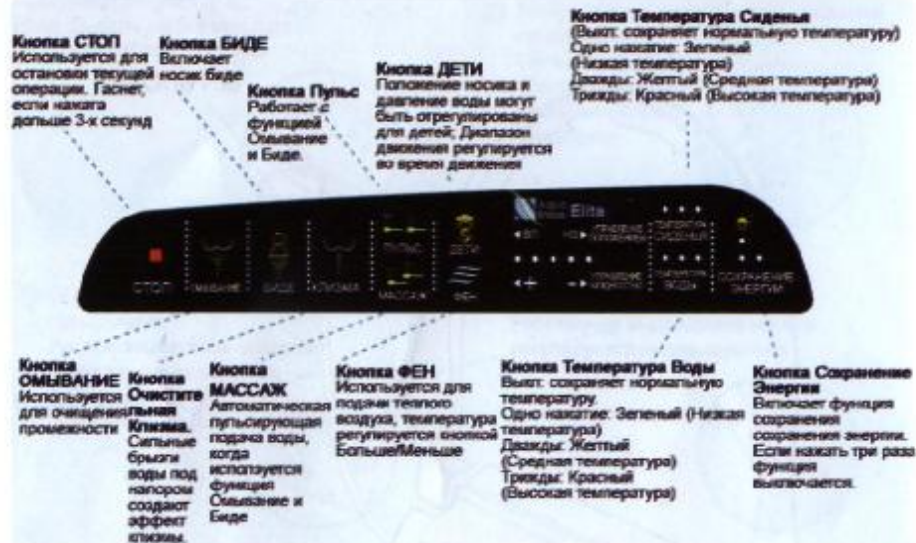

## Аксессуары



# 04. Установка\*

## Порядок Установки

- 1 Снимите сиденье с унитаза.
  - ▶ Отвинтите гайки, и затем снимите сиденье с унитаза
  - ▶ Сохраните старое сиденье, крышку и гайки в надежном месте



- 2 Перекройте подачу воды к унитазу, закрыв по часовой стрелке кран на трубе холодного водоснабжения и слейте воду из бочка унитаза.

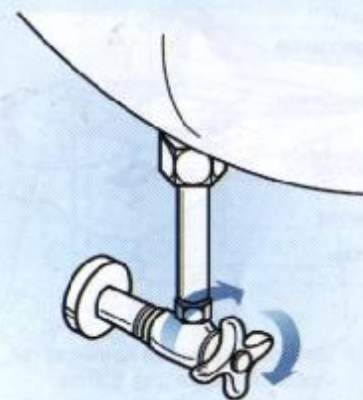

- 3 Снимите подводку и затем установите Т-клапан
  - ▶ Сохраните снятую подводку в надежном месте. Она может пригодится при переезде.



- 4 Подсоедините подводку для туалета



\* Установка фильтра очистки воды является обязательной для безаварийной работы изделия

## 04. Установка

- 5** Зафиксируйте подводку на унитазе

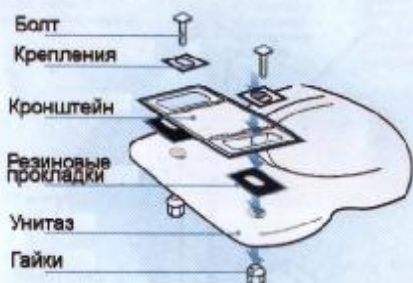

▶ Установите сиденье на унитаз так, чтобы отверстия для болтов совпали на унитазе и на сиденье.

- 6** Вставьте корпус биде в пазы конштейна до упора.



▶ Вставляйте корпус, пока не услышите щелчек.  
▶ Если изделие установлено не правильно, это может привести к протеканию воды.

- 7** Затем установите фильтр на Т-клапан, подсоедините подводку для биде к корпусу биде.

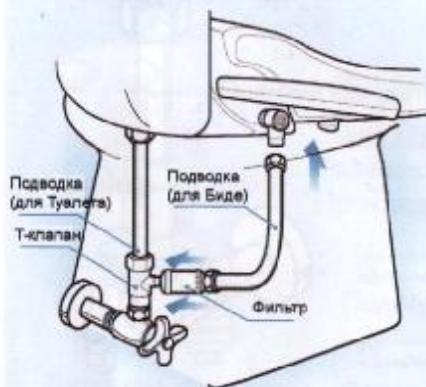

- 8** Вставьте картридж дезодорации в корпус биде.

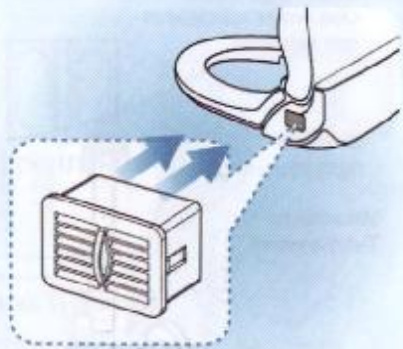

## 05. Опытная Эксплуатация

### Порядок Теста

- 1** Откройте кран подачи воды, поворачивая его против часовой стрелки.

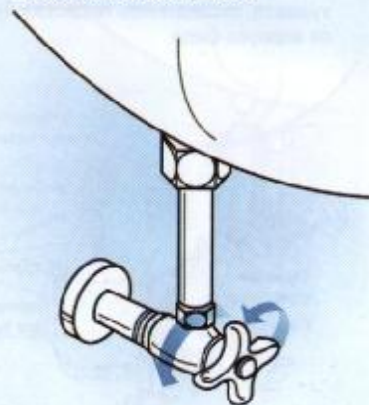

- 2** Убедитесь, что нет утечки воды вокруг соединений подводок.

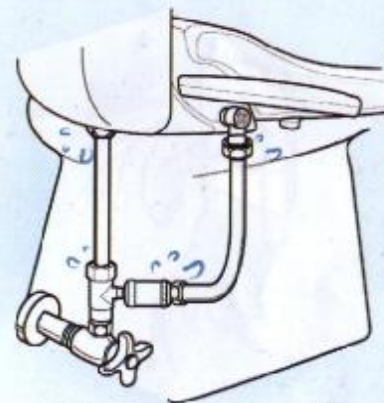

- 3** Убедитесь, что, когда вставляете штепсель в розетку, включилась LED лампа.  
▶ Не включайте штепсель влажной рукой. Риск удара током.

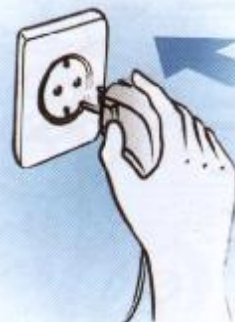

- 4** Поместите руку на сенсор сиденья, нажмите кнопку Омывание/Биде, и затем проверьте, все ли нормально работает. В этом случае, блокируйте воду, распыляемую из носика так, чтобы она не разбрызгивалась (не выглекивалась).

▶ При первом включении возможно, что вода не будет нагрета до установленной температуры. Вода желаемой температуры доявится после того, как заполнится бак.



Сенсор детектора сиденья

# 06. Разборка Изделия

## Порядок Разборки

- 1 Удалить штепсель из розетки.

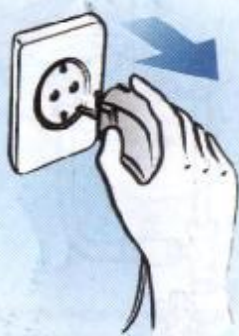

- 2 Закрыть кран подачи воды, поворачивая его по часовой стрелке, полностью слить воду из бака туалета, отсоединить подводку биде от корпуса биде.

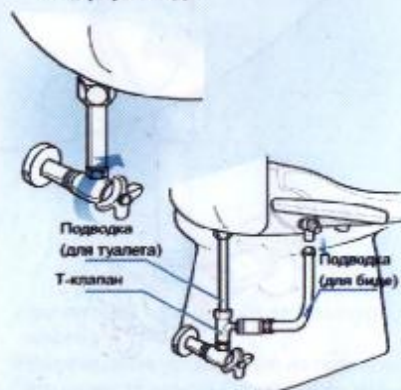

- 3 Нажать кнопку сбоку на корпусе биде, полностью слить воду из корпуса. Продолжая нажимать кнопку, тяните биде вперед, и затем снимите с туалета.

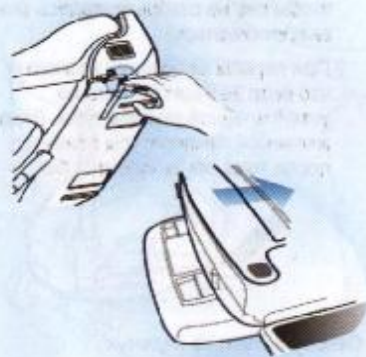

- 4 Отвинтите гайки, и снимите крепление с туалета.

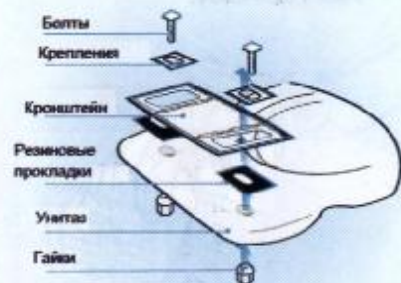

- 5 Отсоедините подводку биде, подводку туалета и Т-клапан (См. страницу 14).



- 6 Подсоедините подводку, которая была удалена при установке биде.

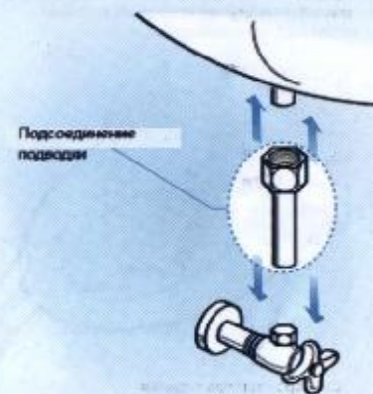

- 7 Откройте кран подачи воды, поворачивая его против часовой стрелки. Убедитесь, что вода не протекает в местах соединений.

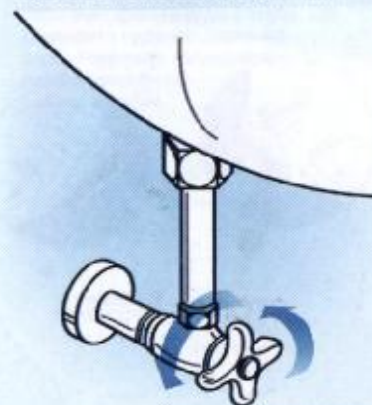

- 8 Установите на унитаз сиденье и крышку, которые были сняты перед установкой биде.



# 07. Как Использовать Изделие

## Основной Метод Управления

### 1 Сидение на туалетном сиденье.

- ▶ Включается функция дезодоризации.
- ▶ Прямой контакт тела человека с сиденьем биде включает сенсорное включение сиденья.

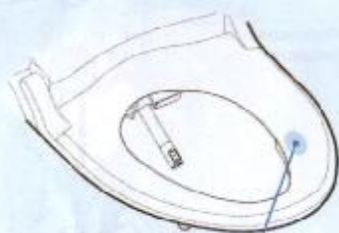

### 2 Нажатие кнопок Омывание, Биде, Очистительная Клизма

- ▶ Может использоваться выбранная функция. (При выборе функции Очистительная Клизма, функция Движение не активируется). (При выборе функции ДЕТИ, функция Очистительная Клизма, не работает).

Специализированный водяной спрей DIB в функции Очистительная Клизма направляет воду под напором, создавая эффект клизмы.



### 3 Нажатие кнопки Фен

- ▶ Загорится лампа индикатора горячего воздуха (возможно 5 уровней).
- ▶ Выбранная функция может использоваться в течение трех (3) минут.
- ▶ Эффект будет лучше, если Вы слегка вытрете влажность перед включением функции фена.



### 4 Нажатие кнопки СТОП

- ▶ Выбранные функции останавливаются.



### 5 Пульс

- ▶ При нажатии кнопки Пульс во время операции ОМЫВАНИЕ и БИДЕ, положение носика будет меняться назад и вперед так, чтобы вымыть более широкий диапазон.
- ▶ При нажатии кнопки ДЕТИ во время операции Пульс, дистанция движения регулируется в пределах 5 степеней.
- ▶ Функция Пульс не работает при включенной функции Очистительная Клизма



### 6 Массаж

- ▶ Нажатием кнопки МАССАЖ при включенной функции ОМЫВАНИЕ, БИДЕ и Очистительная Клизма, включается попеременное давление воды.



### 7 Управление давлением воды

- ▶ Нажатие кнопок КОНТРОЛЬ МОЩНОСТИ позволяет контролировать давление воды.
- ▶ Когда любой инородный материал блокирует фильтр воды в трубе, это приводит к падению давления воды. Регулярно проверяйте для безаварийной работы изделия.



### 8 Управление положением носика

- ▶ В течение функции ОМЫВАНИЕ, БИДЕ и Очистительная Клизма, кнопки КОНТРОЛЬ ПОЗИЦИЙ управляет движением носика.



# 07. Как Использовать Изделие

## Основной Метод Управления

### 9 Функция ДЕТИ

- ▶ Когда биде используется ребенком, нажмите сначала кнопку ДЕТИ (включится лампа функции ДЕТИ), используйте функции ОМЫВАНИЕ и БИДЕ, и затем носик продвинется вперед, и давление воды будет снижено вперед.
- ▶ Положение носика и давление воды может регулироваться в пределах 5 степеней.
- ▶ При выборе функции ДЕТИ, температура сиденья будет понижена до комнатной температуры, 34°C, 36°C и 38°C.
- ▶ Функция Очистительная Клизма не будет работать в течение работы функции ДЕТИ.



### 10 Управление Температурой Сиденья

- ▶ Нажатием кнопки Температура Сиденья регулируется температура сиденья в диапазоне комнатной температуры, 34°C, 38°C и 42°C.



### 11 Управление Температурой Воды

- ▶ Нажатием кнопки Температура Воды регулируется температура воды в диапазоне комнатной температуры, 34°C, 38°C и 42°C.



### 12 Функция Экономия Энергии

- ▶ Запоминающая система энергосбережения MICOM позволяет запомнить график времени использования изделия. В период вероятного использования, изделие нагревает воду и сиденье, что позволяет работать быстрее, а в период вероятного неиспользования находится в режиме "ожидания", экономит энергию. Температура воды и сиденья в период "ожидания" составляет 32°C.

### 13 Функция Дезодорации

- ▶ Функция Дезодорации запускается автоматически.
- ▶ Функцией Дезодорации можно управлять следующим образом:
  - При нажатой кнопке Стоп, нажать кнопку горячей воды один раз, фен дезодорации будет вращаться с медленной скоростью в течение и после использования биде.
  - При нажатой кнопке Стоп, нажать кнопку горячей воды два раза, фен дезодорации будет вращаться с медленной скоростью в течение и с высокой скоростью после использования биде.
  - При нажатой кнопке Стоп, нажать кнопку горячей воды три раза, фен дезодорации будет вращаться с высокой скоростью в течение и после использования биде.
- ▶ После использования биде, функция дезодорации будет работать в течение одной минуты.
- ▶ Фильтр дезодорации содержит компонент Phytonocide, создающий лесной аромат.

### 14 Очистка Носика

- ▶ Не сходя на изделие, нажмите кнопку Омывание 3 раза, носик выдвинется на максимальное расстояние так, что пользователь может его очистить (Носик возвратится в исходное состояние после 2 минут).
- ▶ Нажатие кнопки Стоп возвратит носик в исходное состояние для самоочистки.



# 08. Функции

● Переключатель Биде "Выкл" ○ Переключатель Биде "Вкл" ● Не зависимо от Вкл/Выкл

№	Функция	Статус	Операция	Описание	Состояние по умолчанию																				
1	Автоматическая установка функции Пульс / отключение	○	Нажать кнопку Пульс 3 секунды или дольше во время простоя (тоже самое в случае остановки)	При нажатии кнопок Омывание, Биде функция Пульс будет работать автоматически даже если Вы не нажали кнопку Пульс	Откл																				
2	Автоматическая установка функции Массаж / отключение	○	Нажать кнопку Массаж 3 секунды или дольше во время простоя (тоже самое в случае остановки)	При нажатии кнопок Омывание, Биде, Очист. Клизма функция Массаж будет работать автоматически даже если Вы не нажали кнопку Массаж	Откл																				
3	Уменьшение шума работы	●	Нажать кнопку Пульс 3 секунды	Использовать для уменьшения шума работы	Шум работы включен																				
4	Выбор времени работы Омывания (Биде, Очистительной Клизмы) и Фена	●	Нажать кнопки Контроль Мощности дольше чем 3 сек. Предустановленный режим: Выбор желаемого времени кнопками Контроль Мощности, Контроль Положения	<ul style="list-style-type: none"> <li>Используя Кнопки Контроль Мощности, выберите желаемое время Омывания</li> </ul> <p>Выше</p> <table border="1"> <tr> <td>○</td><td>○</td><td>○</td><td>○</td><td>○</td> </tr> <tr> <td>5M</td><td>3M</td><td>2M</td><td>1M</td><td>30S</td> </tr> </table> <p>Ниже</p> <ul style="list-style-type: none"> <li>Используя кнопки Контроль Положение выберите желаемое время работы Фена</li> </ul> <p>Вперед</p> <table border="1"> <tr> <td>○</td><td>○</td><td>○</td><td>○</td><td>○</td> </tr> <tr> <td>5M</td><td>4M</td><td>3M</td><td>2M</td><td>1M</td> </tr> </table> <p>Омывание 2 мин. Фен 3 мин.</p>	○	○	○	○	○	5M	3M	2M	1M	30S	○	○	○	○	○	5M	4M	3M	2M	1M	
○	○	○	○	○																					
5M	3M	2M	1M	30S																					
○	○	○	○	○																					
5M	4M	3M	2M	1M																					
5	Выбор скорости дезодоризации	●	При нажатой кнопке Стоп, нажмите кнопку горячей воды	Нажмите кнопку горячей воды для выбора желаемой скорости	Высокая скорость пока сидишь, высокая скорость пока не сидишь																				

Hot Water (LED)			Speed of Deodorizing Fan	
○	○	○	Seated	Unseated
OFF	OFF	OFF	OFF	OFF
OFF	OFF	ON	Low speed	Low speed
OFF	ON	ON	Low speed	High speed
ON	ON	ON	High speed	High speed

№	Функция	Статус	Операция	Описание	Состояние по умолчанию
6	Сохранение давления воды Омывания / позиции носика	○	Нажатие кнопки Омывание 3 сек. во время операции Омывание	Сохранение текущей позиции функций. Даже если другой пользователь использует другое давление и позицию, когда он встает с сиденья, автоматически будет возвращен прежний уровень.	Давление воды 3 уровень. Носик 3 уровень.
7	Сохранение давления воды Биде и позиции носика	○	Нажатие кнопки Биде 3 сек. во время операции Биде	Сохранение текущей позиции функций. Даже если другой пользователь использует другое давление и позицию, когда он встает с сиденья, автоматически будет возвращен прежний уровень.	Давление воды 3 уровень. Носик 3 уровень.
8	Сохранение давления воды Клизмы и позиции носика	○	Нажатие кнопки Клизма 3 сек. во время операции Клизма	Сохранение текущей позиции функций. Даже если другой пользователь использует другое давление и позицию, когда он встает с сиденья, автоматически будет возвращен прежний уровень.	Давление воды 3 уровень. Носик 3 уровень.
9	инициализация	●	Нажать кнопку Стоп 3 сек.	Инициализация всех функций до их первоначальных значений	



Обслуживание и очистка

# 09. Обслуживание и чистка

## Чистка фильтра для воды

- 1 Закрыть подачу воды и слить воду из бака унитаза
- 2 Снять фильтр, поворачивая его против часовой стрелки
- 3 После чистки фильтра, установить его.
- 4 Открыть подачу воды

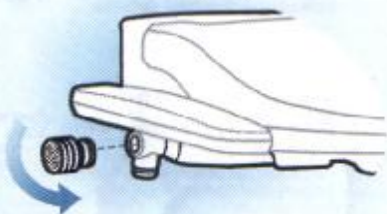

## Чистка носика

- 1 Нажать кнопку Омывание 3 сек., и затем носик будет двигаться вперед и остановится (на 2 мин).
- 2 Почистите носик новой зубной щеткой, и нажмите кнопку Стоп, затем носик вернется в начальное положение для самоочищения.



## Чистка корпуса Биде

- 1 Внешняя поверхность биде сделана из пластмассового материала, который может быть поврежден скребком, химикатами, и т.д.
- 2 Вытереть поверхность мягкой тканью, влажной и выжатой. Не распыляйте воду непосредственно на поверхность душем для ванны.
- 3 Чистите штепсель, только вытаскив его из розетки.
- 4 Не трогайте розетку мокрой рукой. Возможен удар током.



## Слив воды из бака горячей воды

- 1 Вытащите штепсель из розетки
- 2 Закройте подачу воды.
- 3 Нажмите кнопку на боку корпуса.

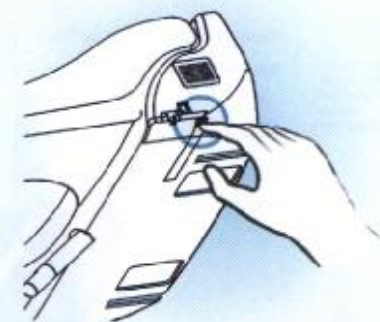

## Обслуживание в зимний период

- 1 Вставьте штепсель в розетку и убедитесь что ток идет в устройство.
- 2 Если изделие долго не используется, слейте воду.

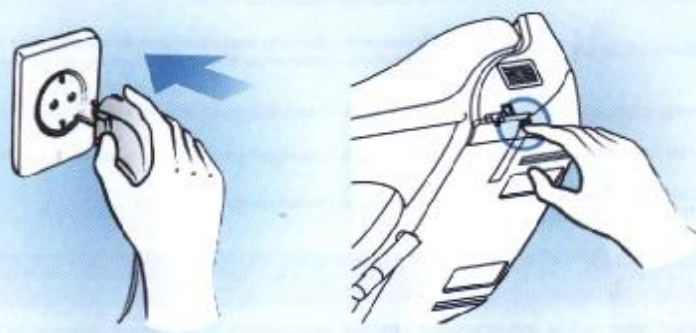

# 10. Перед звонком в сервис

※ Пожалуйста, проверьте следующие пункты перед вызовом службы сервиса:

Ситуация	Что надо проверить
Компакт-биде не работает	<ul style="list-style-type: none"> <li>• Проверить - подключен ли штепсель в розетку</li> <li>• Проверить - отсутствие тока в розетке</li> </ul>
Нет поступления воды	<ul style="list-style-type: none"> <li>• Проверить - не приостановлена ли подача воды</li> <li>• Проверить - перекрыта подача воды</li> <li>• Проверить - носик забит посторонними предметами</li> <li>• Проверить - подводка перепутана</li> </ul>
Давление воды слабое	<ul style="list-style-type: none"> <li>• Проверить - фильтр воды засорен посторонними предметами</li> <li>• Проверить - давление воды установлено на слишком низкий уровень</li> </ul>
Вода не достаточно теплая	<ul style="list-style-type: none"> <li>• Проверить - температура установлена на "Выкл" или "Низкий"</li> </ul>
Сиденье не достаточно теплое	<ul style="list-style-type: none"> <li>• Проверьте - температура установлена на "Выкл" или "Низкий"</li> </ul>
Очистительная Клизма не работает	<ul style="list-style-type: none"> <li>• Проверьте - включен режим ДЕТИ</li> </ul>

## Таблица Самодиагностика

※ Когда происходит любое неправильное явление, пожалуйста обратитесь к следующей таблице, и сообщите точное состояние во время запроса A/S сервиса. Это может уменьшить наши затраты.

№	Самодиагностируемое явление	Способ индикации
1	Сенсор входного отверстия горячей воды отсоединен или не вставлен	Средний и Низкий индикатор LED Горячей Воды мигает одновременно
2	Сенсор входного отверстия горячей воды замкнут на коротко и температура чрезмерно увеличилась	Средний и Высокий индикатор LED Горячей Воды мигает одновременно
3	Сенсор выхода горячей воды отсоединен или не вставлен	Средний и Низкий индикатор LED Горячей Воды мигает по отдельности
4	Сенсор выходного отверстия горячей воды замкнут на коротко и температура чрезмерно увеличилась	Средний и Высокий индикатор LED Горячей Воды мигает по очереди
5	Сенсор сиденья отсоединен или не вставлен	Индикатор LED Температуры сиденья Низкий мигает
6	Сенсор сиденья замкнут на коротко или температура чрезмерно увеличена	Индикатор LED Температуры сиденья Высокий мигает
7	Двигатель насоса отсоединен или не вставлен	Омывание, Биде, Очистительная Клизма не работают
8	Двигатель насоса замкнут на коротко	
9	Двигатель дезодорации: проверьте цикл оборотов на малой скорости	
10	Остановка двигателя из-за сверхтока двигателя устранения запаха.	
11	Обогрев останавливается в случае вращения с низкой скоростью двигателя фена	Звук гудка. Неправильное условие по-другому обозначено признаками
12	Нагреватель и двигатель фена одновременно останавливаются в случае сверхтока двигателя фена	

# 11. Спецификация изделия

Модель	Aqua Breeze Elle	
Номинальное напряжение	220V, 50Hz	
Макс. расход энергии	1670W	
Длина провода питания	1.8M	
Способ подачи воды	Прямое соединение с трубой водоснабжения	
Рабочее давление воды	0,7~7,5kgf / cm <sup>2</sup>	
Моющее устройство	Омывание	0,8 l/min
	Биде	0,8 l/min
	Очистительная Клизма	0,7 l/min
	Контроль давления воды	5-ступенчатое управление
	Контроль температуры	Комнатная температура, 34°C, 38°C, 42°C
	Мощность нагрева	1600W
Устройство обогрева сиденья	Предохранительный механизм	Плавкий предохранитель, термореле, датчик уровня воды
	Контроль температуры	Комнатная температура, 34°C, 38°C, 42°C
	Мощность нагрева	55W
Устройство сушки горячим воздухом	Предохранительный механизм	Плавкий предохранитель
	Контроль температуры	Комнатная температура, ~50°C
	Мощность нагрева	250W
Дезодоризация	Каталитическая дезодорация	
Рабочая температура воды	3~30°C	
Рабочая температура окружающей среды	3~40°C	
Размеры изделия	470mm X 528mm X 145mm	
Вес продукта (брутто)	4.7kg (7.7kg)	

## 12. Функции модели

	Режим	Aqua Breeze Elite
Режим Омывание / Фен	Омывание	●
	Биде	●
	Очистительная Клизма	●
	Фен	●
	Деодоризация	●
	Омывание воздушными пузырьками	●
Режим Очистительная Клизма / Комфорт	Насос	●
	Автоматическое Сохранение Энергии	●
	Управляемое Сохранение Энергии	●
	Движение (Пульс)	●
	Массаж	●
	Быстрый Обогрев Воды	●
	Обогреваемое Сиденье	●
	Мягкое Открытие / Закрытие	●
	Съемный корпус биде	●
	Режим Дети	●



## 13. Гарантия

Гарантийный талон

Выдан \_\_\_\_\_

Наименование \_\_\_\_\_

Дата выдачи \_\_\_\_\_

Срок гарантии 12 месяцев с даты покупки

Вы приобрели высококачественный товар. Для безотказной работы изделия строго соблюдайте правила эксплуатации.

Настоящий гарантийный талон дает покупателю право на бесплатный ремонт или замену дефектных частей в течении указанного гарантийного срока.

Фирма снимает с себя гарантийные обязательства в случае явных механических повреждений или при наличии дефектов, возникших в следствии нарушения правил эксплуатации.

Сервисные центры ООО "Биоэкология":  
Санкт-Петербург, Полюстровский пр., 66 тел: (812) 334-89-44